

ОПИСАНИЕ ТИПА СРЕДСТВА ИЗМЕРЕНИЙ

Измерители коэффициента сцепления портативные ИКСп

Назначение средства измерений

Измеритель коэффициента сцепления портативный ИКСп (далее по тексту – «измеритель») предназначен для измерений коэффициента сцепления дорожных покрытий при строительстве и ремонте автомобильных дорог, периодическом и текущем контроле состояния дорожных покрытий.

Описание средства измерений

Измеритель представляет собой устройство, состоящее из штанги в сборе, основания в сборе и двух возвратных пружин.



Рисунок 1 – Внешний вид

Принцип действия измерителя основан на определении величины горизонтального перемещения по увлажненному покрытию башмака-имитатора автомобильной шины, прижимаемого к покрытию под углом 45° с одинаковыми усилием и скоростью в каждый цикл измерений. В качестве источника для прижима и перемещения башмака-имитатора используется кинетическая энергия груза определенной массы свободно падающего по вертикальной штанге с определенной высоты. Величина горизонтального перемещения прижимаемого к увлажненному покрытию башмака-имитатора зависит от коэффициента сцепления, в долях которого проградуирована отсчетная шкала прибора. Таким образом измеритель имитирует процесс скольжения заблокированного автомобильного колеса по дорожному покрытию.

Программное обеспечение не предусмотрено.



Рисунок 2



Рисунок 3

В целях предотвращения несанкционированного доступа к элементам регулировки измерителя предусмотрены места для пломбирования, которые указаны на рисунках 2 и 3. Пломбами закрываются регулировочная гайка натяжения амортизирующей пружины и места регулировки положения на измерительной шкале кольца-указателя. Наклейка ГМС «Знак поверки» наносится на боковую поверхность груза.

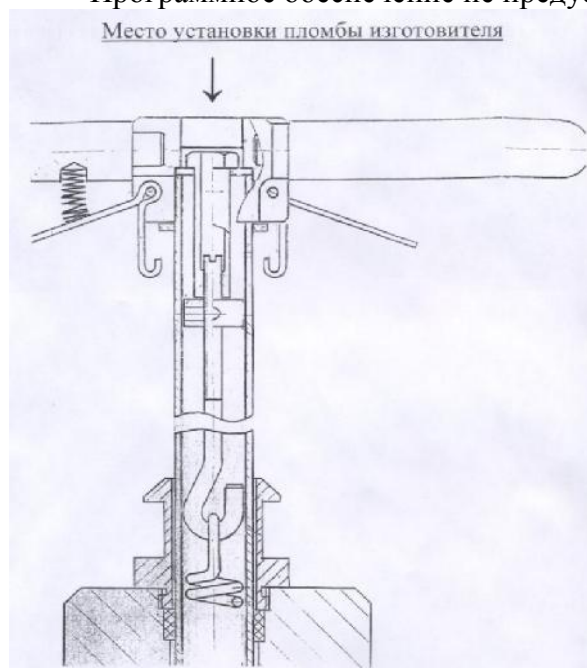
Метрологические и технические характеристики

1	Пределы измерений коэффициента сцепления	от 0,1 до 0,7
2	Цена деления отсчетной шкалы	0,01
3	Пределы допускаемой абсолютной погрешности измерений коэффициента сцепления	$\pm 0,05$
4	Масса груза, г	5200 ± 50
5	Высота падения груза, мм	600 ± 5
6	Габаритные размеры, мм, не более:	
	- в рабочем состоянии	700x500x1100
	- в транспортном состоянии	1200x420x160
7	Масса, кг, не более:	
	- в рабочем состоянии	14
	- в транспортном состоянии	22
8	Условия эксплуатации:	
	- диапазон рабочих температур, °С	от + 1 до + 35
	- относительная влажность, %, не более	98
9	Средний срок службы, лет, не менее	5

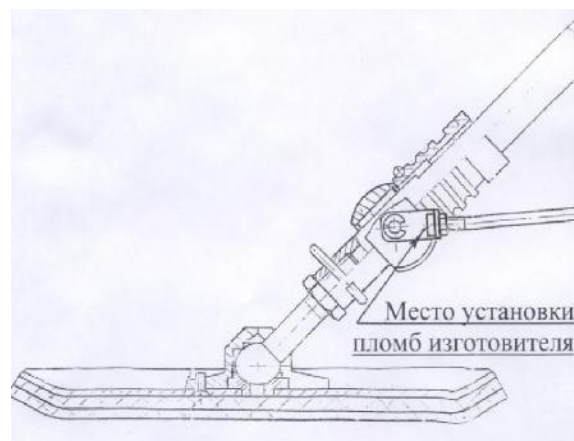
Знак утверждения типа

Знак утверждения типа наносится типографским способом на титульный лист руководства по эксплуатации и фотохимическим способом на маркировочную табличку, устанавливаемую на кронштейне в нижней части штанги.

Комплектность средства измерений

Наименование	Обозначение	Количество
Штанга в сборе	СНПЦ 243.99.01.000	1
Основание в сборе	СНПЦ 243.99.02.000	1
Пружина возвратная	СНПЦ 243.00.00.022	2
Ключ	СНПЦ 243.10.00.000	1
Руководство по эксплуатации	СНПЦ 243.00.00.000 РЭ	1
Футляр		1

Поверка

осуществляется по методике поверки, приведенной в Приложении А руководства по эксплуатации «Измеритель коэффициента сцепления портативный ИКСп. Руководство по эксплуатации. СНПЦ 243.00.00.000 РЭ», утвержденной в ГЦИ СИ ФБУ «Саратовский ЦСМ им. Б.А. Дубовикова» в январе 2012 года.

Основные средства поверки – линейка измерительная по ГОСТ 427-75; комплект грузов СНПЦ 265.00.00.000; стенд СНПЦ 264.00.00.000; весы по ГОСТ Р 53228-2008.

Сведения о методиках (методах) измерений

Методы измерений приведены в руководстве по эксплуатации «Измеритель коэффициента сцепления портативный ИКСп. Руководство по эксплуатации».

Нормативные и технические документы, устанавливающие требования к измерителям коэффициента сцепления портативным ИКСп

ТР ТС 014/2011. Технический регламент Таможенного союза. Безопасность автомобильных дорог.

ТУ 5212-056-00858763-11. Измеритель коэффициента сцепления портативный ИКСп. Технические условия.

Рекомендации по областям применения в сфере государственного регулирования обеспечения единства измерений

- при выполнении работ по оценке соответствия промышленной продукции и продукции других видов, а также иных объектов установленным законодательством Российской Федерации обязательным требованиям.

Изготовитель

Открытое акционерное общество «Саратовский научно-производственный центр «РОСДОРТЕХ» (ОАО «СНПЦ «РОСДОРТЕХ»), г. Саратов.
410044, г. Саратов, проспект Строителей, д. 10 а;
телефон (8452) 62-07-50, факс (8452) 31-06-86;
e-mail: info@rdt.ru; rosdorteh@mail.ru.

Испытательный центр

ГЦИ СИ ФБУ «Саратовский ЦСМ им. Б.А. Дубовикова»
410065, г. Саратов, ул. Тверская, д. 51 а;
аттестат аккредитации № 30062-10 от 15.08.2011 г. ;
телефон (8452) 63-26-09, факс (8452) 63-24-26;
e-mail: mera@renet.ru; <http://www.gosmera.ru>

Заместитель Руководителя
Федерального агентства по техническому
регулированию и метрологии

Е.Р. Петросян

М.п.

« ___ » _____ 2012 г.